

SIMPO Cabinets are pre-wired for easy connection. Designed to maximize and expand system power through easy parallel connection.

Parelleled Cabinets Maximize Power

Pre-wired

Easy Connection



SIMPO Cabinet6



SIMPO Cabinet10

General Data	SIMPO Cabinet6	SIMPO Cabinet10
Dimension (W x D x H)	620 x 600 x 1270mm	620 x 600 x 1890mm
Base	4 wheels for easy moving and 4 feet for load-bearing	
Max. Qty of Modules	6 (30.72kWh)	10 (51.2kWh)
Max Continuous Current (busbar)	600A (with M10 Nut Bolting)	1000A (with M12 Nut Bolting)
Battery Interconnection	Pre-wired Quick Connector with 4AWG UL Cable	
DC Circuit Breaker	None	
Cable Entry	Top Entry	
IP Rating	IP20	IP20
Weight	90kg	120kg

SIMPO Cabinet 6 Connection | Anschluss SIMPO Cabinet6

Please unscrew the bolts on the left and right sides through the inside of the cabinet. Then the enclosure on both sides can be removed.

Bitte lösen Sie die Schrauben auf der linken und rechten Seite von der Innenseite des Cabinets. Anschließend können die Gehäuse auf beiden Seiten entfernt werden.

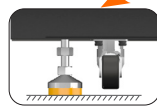
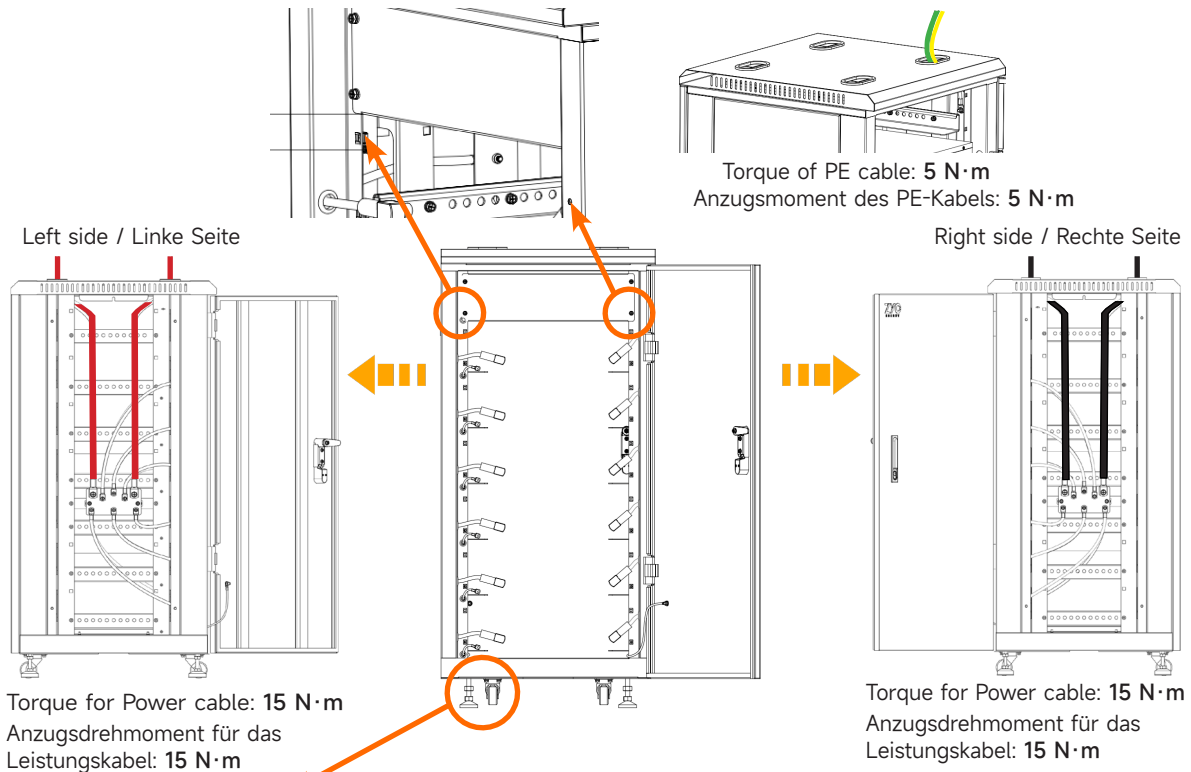

Use feet to support the cabinet and ensure that the wheels are higher than feet.

Verwenden Sie die Stellfüße, um den Schrank abzustützen, und stellen Sie sicher, dass die Rollen höher als die Füße sind.

SIMPO Cabinet10 Connection | Anschluss SIMPO Cabinet10

Remove the front top panel. Then, from inside the cabinet, unscrew the bolts on the left and right sides. After that, remove the side enclosures.

Entfernen Sie die obere Frontabdeckung. Lösen Sie anschließend von der Innenseite des Cabinets die Schrauben auf der linken und rechten Seite. Danach können die seitlichen Gehäuse entfernt werden.

